



# Olympisme de rue

Fan zone olympique itinérante sur le territoire de  
Plaine Commune

Amaury Hardré

# Note conceptuelle

*L'intercommunalité Plaine Commune accueille dans plusieurs de ces communes des équipements pour les Jeux Olympiques et Paralympiques de Paris de 2024 : le village des athlètes sur l'Île-Saint-Denis, le stade et la piscine olympique à Saint-Denis et la piscine d'entraînement à Aubervilliers.*

Le territoire et ses habitants vivront au rythme de la compétition pendant plusieurs semaines. Pour accompagner cette dynamique, l'intercommunalité souhaite amener l'ambiance des jeux auprès des habitants dans les différentes villes de Plaine Commune grâce à une fan zone itinérante.

Chaque étape se fera sur une place ou un parvis pour profiter d'un espace assez grand et sera en lien avec un bâtiment public (une médiathèque ou une mairie). Le lien avec un bâtiment public permet d'avoir un accès à l'électricité, à l'eau et aux sanitaires moins contraignants et plus confortables que s'ils avaient été inclus dans la fan zone mobile. Les toilettes sèches auraient été trop contraignantes à transporter et à nettoyer pour une utilisation aussi intensive. Elles ont aussi peu d'intérêt pour une utilisation dans

un territoire fortement urbanisé, comprenant des toilettes publiques. Cette utilisation pourra permettre de montrer aux habitants qu'ils peuvent accéder aux sanitaires des bâtiments publics.

La fan zone est composée de plusieurs structures différentes, ayant chacune une fonction et une forme précise : l'accueil, les tables, les gradins et la scène. Ces structures sont construites avec des tubes d'acier galvanisés reliés par un système de collier de serrage utilisé pour les échafaudages. Cette conception permet d'avoir des structures fonctionnelles, économiques et résistantes à leur transport et usage. La durabilité de ces matériaux permettra d'utiliser la fan zone pour d'autres événements après les Jeux.

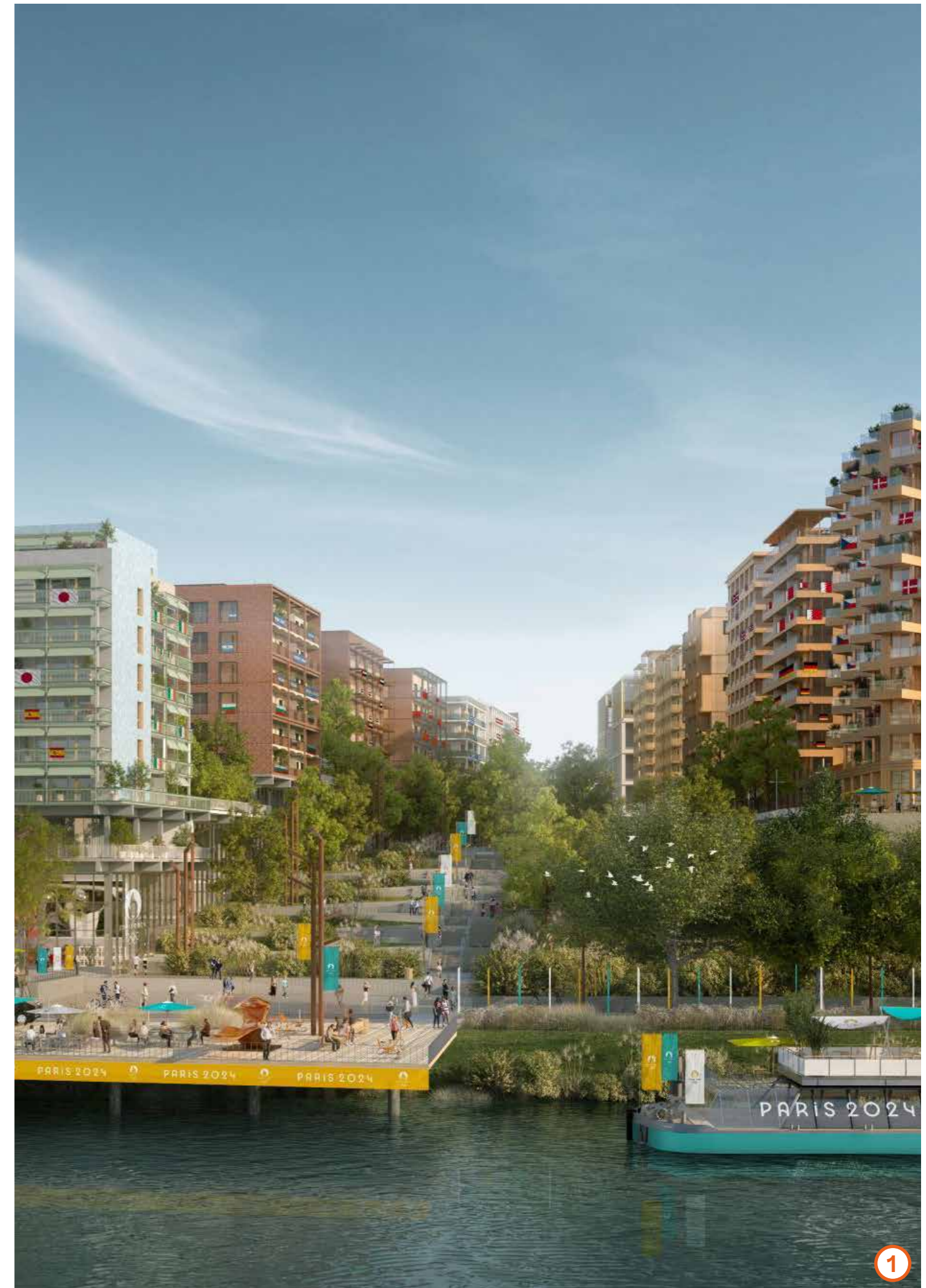

# Les espaces de la fan zone

## L'espace d'accueil et d'information

Cet espace fait l'objet d'une structure particulière, installée près de l'entrée du bâtiment public en lien avec la fan zone.

## L'espace de convivialité

Composé de trois îlots, cet espace est positionné à l'écart de la scène pour permettre aux usagers d'être au calme. De l'eau, des jus et des sirops y seront proposés régulièrement.

## L'espace de projection et la scène

Placée le plus au centre du lieu choisi, cet espace lieu de départ de toutes les animations de la journée. Des gradins sont placés en face pour accueillir un maximum de personnes.

## L'espace d'exposition et de ressource

Chaque lieu choisi est voisin d'un bâtiment public, une médiathèque ou une mairie. Les usagers peuvent s'écartier de la fan zone en entrant dans ce lieu pour découvrir l'exposition itinérante.

## Le studio de diffusion et de création vidéo

Afin de rendre l'événement plus vivant, des membres d'associations théâtrales du quartier se prendront pour des journalistes sportif et commenteront sur place les exploits des athlètes de la fan zone.

## L'espace pour faire du sport

Attenant à la scène, l'espace pour faire du sport est le plus grand espace de la fan zone. Il est délimité par un marquage au sol et permet de pratiquer plusieurs activités : courses, badminton, hockey, etc.

## Les toilettes

Trop contraignantes et peu cohérentes avec un espace urbain dense où des toilettes publiques sont accessibles, les toilettes sèches ont été abandonnées au profit des toilettes du bâtiment public voisin à la fan zone.

*Certains points du cahier des charges initial ont été modifiés ou supprimés car jugés incohérents avec la vision développée pour cette proposition.*

# Le parcours

Les Jeux Olympiques de Paris 2024 se tiendront du 26 juillet au 11 août, soit 17 jours de compétition. La fan zone, elle, déambulera pendant 14 jours, permettant des jours de pause.

Les Jeux Paralympiques se tiendront du 28 août au 8 septembre, soit 12 jours. La fan zone ne déambulera alors que 9 jours.

Pendant 14 jours, en parallèle de la compétition, la fan zone se déplace sur tout le territoire de Plaine Commune. Chaque ville accueillent la structure au moins une fois. Celles qui ont le plus d'habitants l'accueillent à deux reprises. Pendant les Jeux Paralympique, la fan zone ne passera qu'une fois dans chaque commune.

Le tracé du parcours est dessiné de telle sorte que les déplacements soient minimisés.

La fan zone s'installera sur des espace suffisamment grands pour s'y déployer comme des places piétonnes ou des parvis.

Il a été choisi pour cette proposition de faire s'arrêter la fan zone à proximité directe d'une médiathèque ou d'une mairie.

*1. Représentation du futur village olympique pour les Jeux de Paris 2024.*

*2. Cartographie de l'itinéraire de la fan zone dans Plaine Commune.*

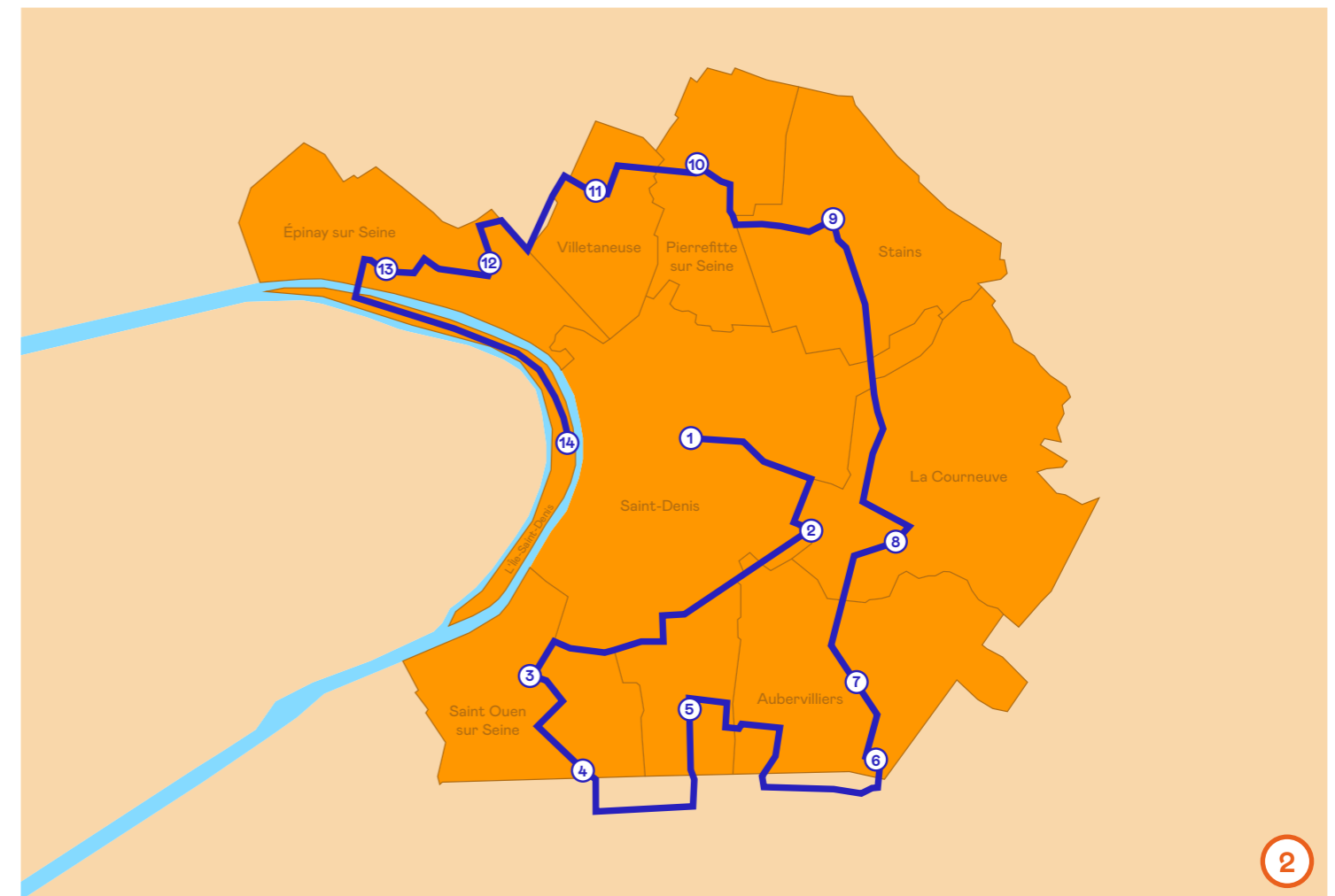

## Saint-Denis

- ① Mairie de Saint-Denis
- ⑤ Médiathèque Don Quichotte

## La Courneuve

- ② Centre culturel Jean-Houdremont
- ⑧ Médiathèque Aimé Césaire

## Saint-Ouen-sur-Seine

- ③ Mairie de Saint-Ouen
- ④ Marché aux puces

## Aubervilliers

- ⑥ Médiathèque André Breton
- ⑦ Médiathèque Saint-John Perse

## Stains

- ⑨ Médiathèque Louis Aragon

## Pierrefitte-sur-Seine

- ⑩ Mairie de Pierrefitte-sur-Seine

## Villetaneuse

- ⑪ Mairie de Villetaneuse

## Épinay-sur-Seine

- ⑫ Square Ali Zebboudj
- ⑬ Médiathèque Colette

## L'Île-Saint-Denis

- ⑭ Esplanade Danièle Mitterrand

# La structure

*La fan zone, pour être déplacée et montée facilement, est composée de systèmes d'assemblage simples et robustes, empruntant aux échafaudages de chantiers.*

Pour répondre aux enjeux fonctionnels que représente une fan zone mobile, utilisée quotidiennement, celle-ci est composée de modules de tubes d'acier galvanisés assemblés. Les tubes en acier galvanisé sont très résistants, pratiques et économiques. Chaque tube possède 5 colliers de serrage, reprenant les couleurs olympiques (rouge, vert, bleu, jaune, noir). Ces colliers sont placés à 5 hauteurs différentes suivant le module que l'on veut créer.

Ainsi, un collier à une hauteur de 20 cm permet de concevoir une estrade ; un à 45 cm, une assise ; un à 70 cm, une table ; un à 90 cm, un comptoir et enfin un à 250 cm, une toiture.

Ces tubes assemblés forment des structures répondant à des usages précis.

*3. Collier orientable pour échafaudages.*

*4. Tubes d'acier galvanisés.*

*5. Collier orientables raccordant des tubes d'acier galvanisé.*

*6. Schéma d'un montant de la structure.*

*7. Dimensions d'une structure de la fan zone.*



3



4



5

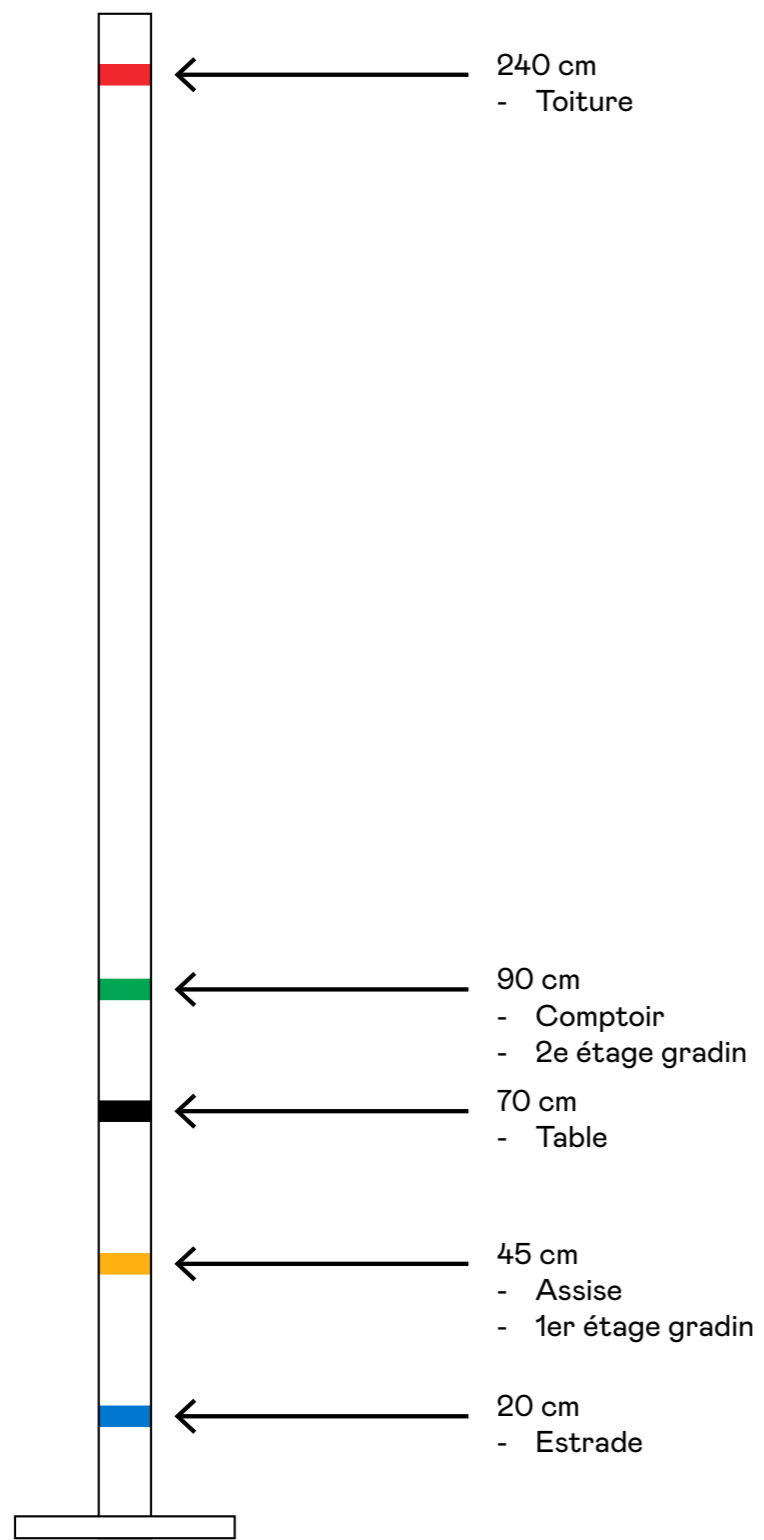

6

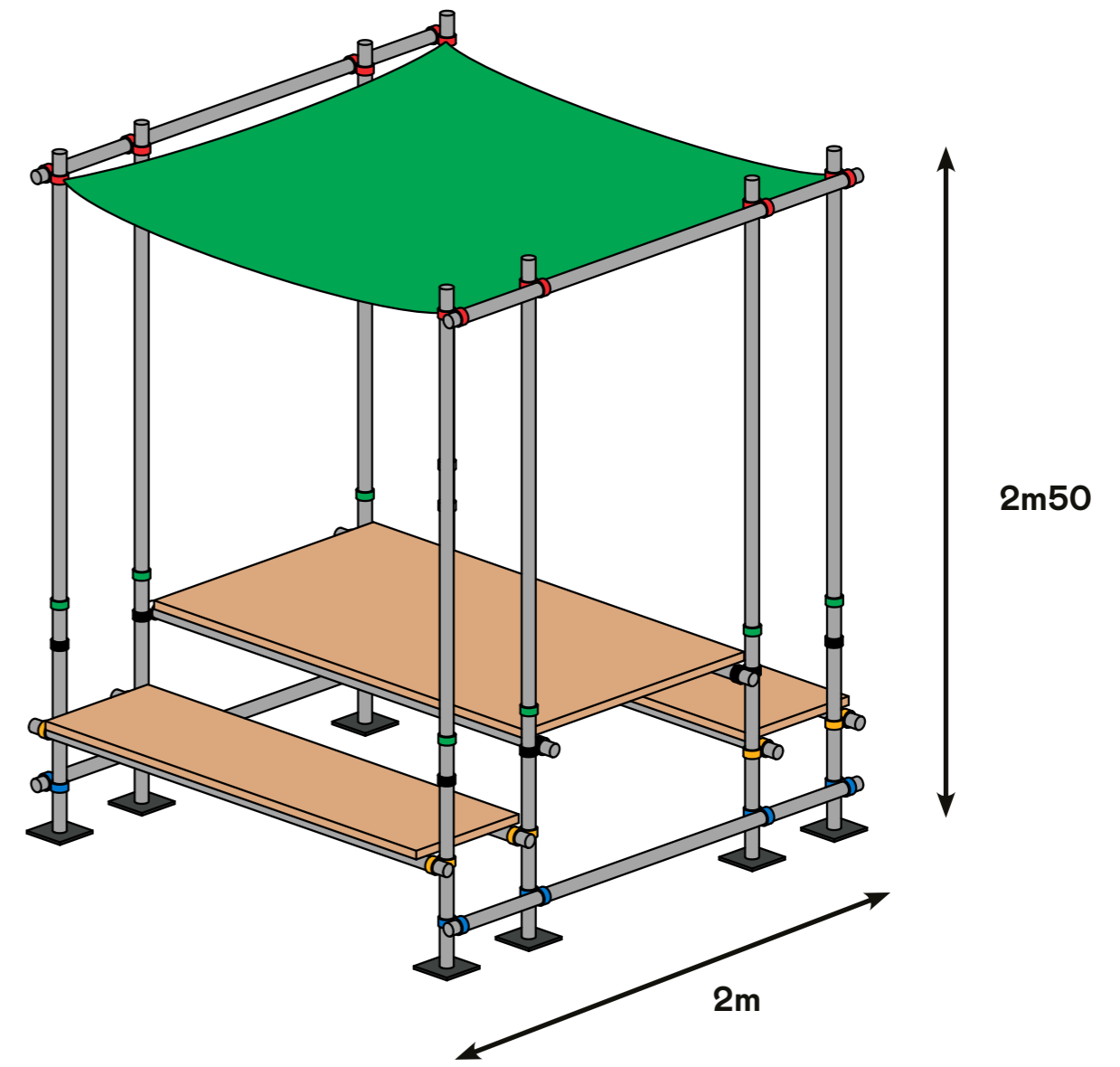

7

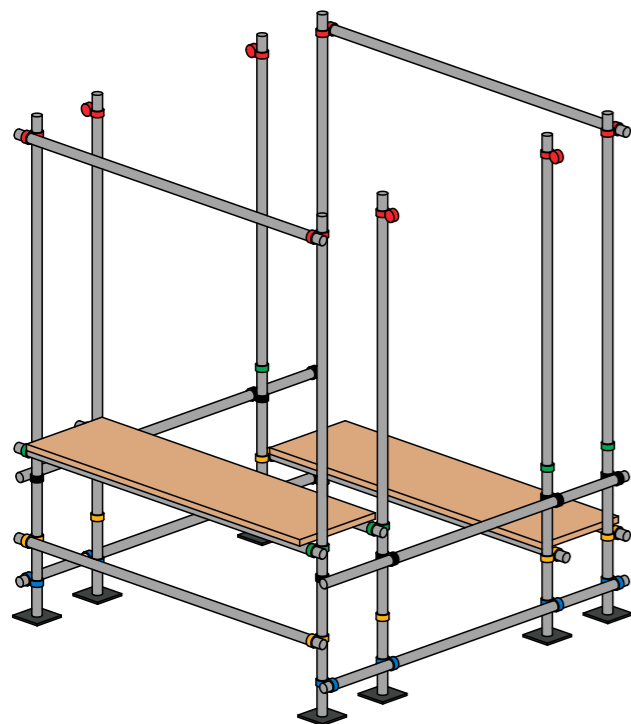

### Accueil

Permet d'accueillir une ou deux personnes.  
Présence d'un comptoir et d'une assise.

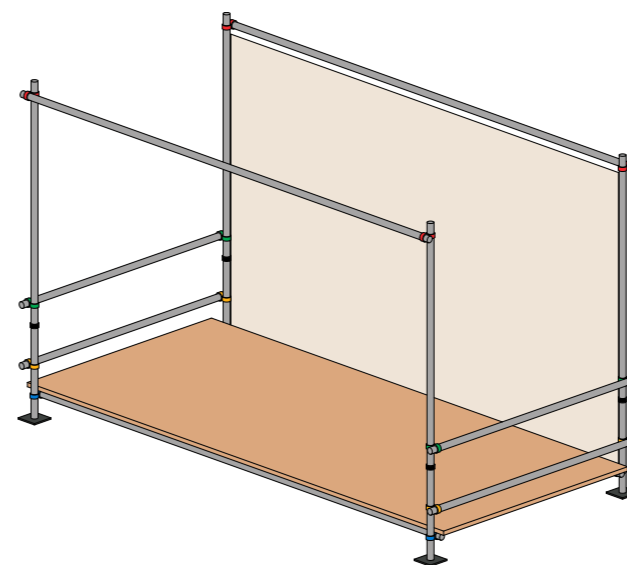

### Scène

Permet d'accueillir plusieurs personnes debout.  
Une bâche est tendue pour projeter la retransmission télévisée des Jeux Olympiques et Paralympiques.

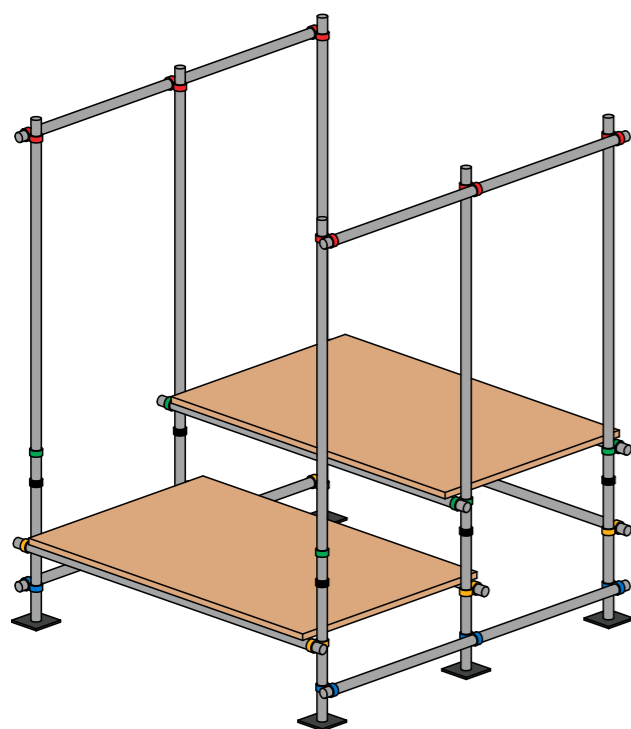

### Gradins

Permet d'accueillir 8 personnes.

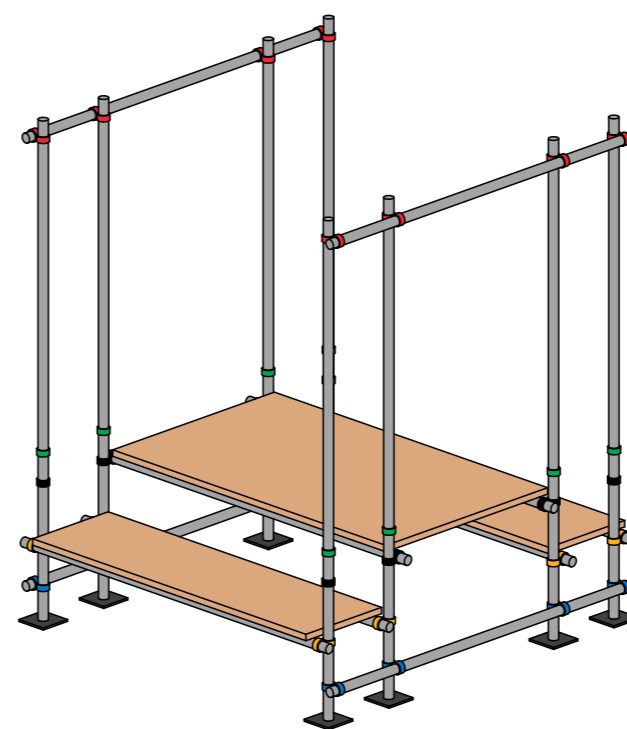

### Table et bancs

Permet d'accueillir 6 personnes.

# Le détail d'une étape

## Parvis de la médiathèque John Lennon La Courneuve

*La fan zone s'installera systématiquement à proximité d'un bâtiment public afin d'avoir un accès à l'eau, l'électricité et les sanitaires de manière décente.*

À chaque étape, la fan zone s'adapte au lieu et l'investit pleinement. La deuxième étape se situe à La Courneuve sur le parvis de la médiathèque John Lennon. Ce lieu a été choisi pour son grand espace disponible, ses nombreux bancs et arbres. La présence de la médiathèque et du centre culturel Jean Houdremont en fait un lieu privilégié pour la culture à La Courneuve. Installer la fan zone à cet endroit et de la mettre en lien avec ces lieux culturels pourra les faire découvrir à un public n'étant pas habitué à ces endroits.

*8 & 9. Photo du parvis de la médiathèque John Lennon à La Courneuve.*

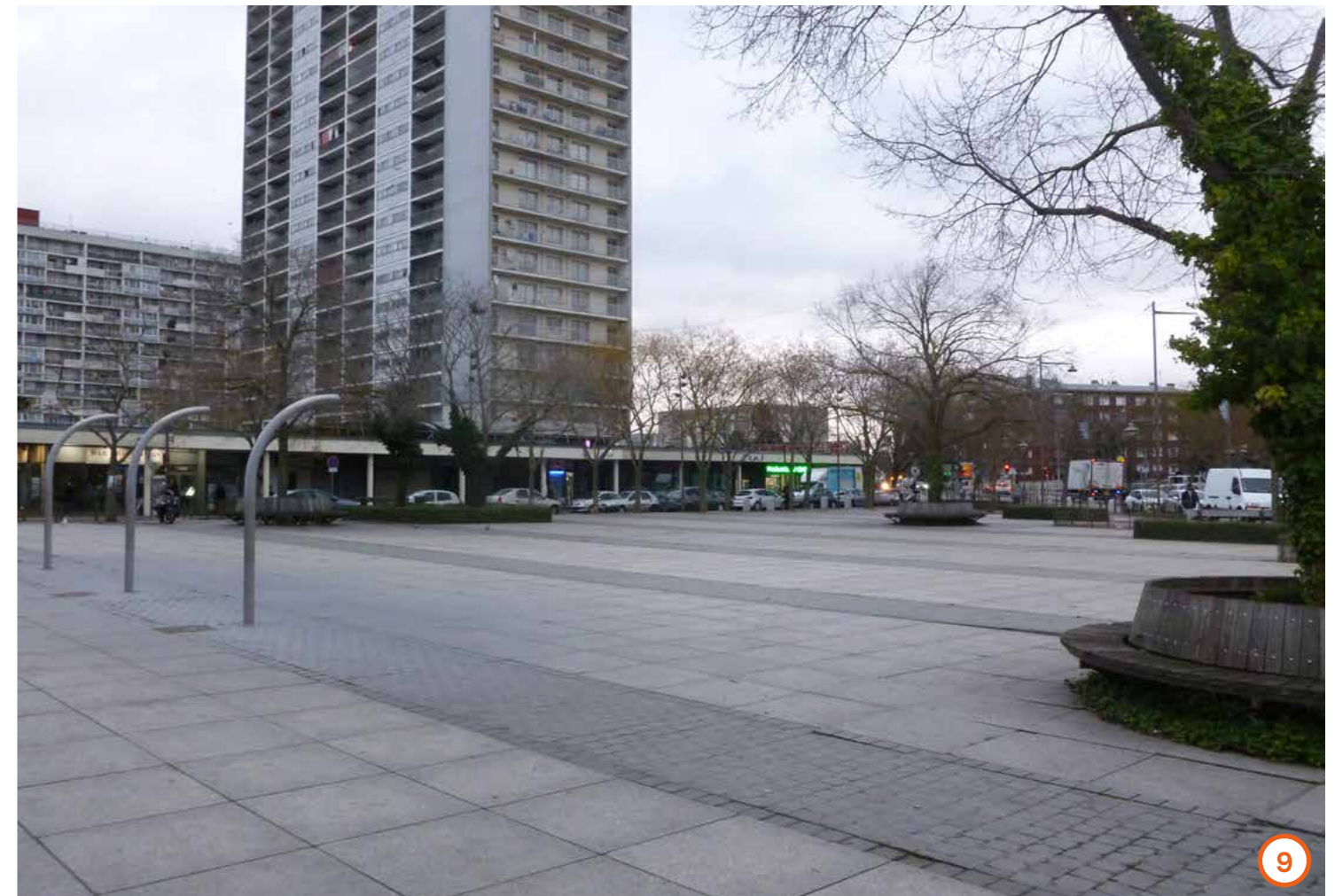

# Le programme sur une journée

*La fan zone permet aux habitants d'un quartier, pendant une journée, de vivre au rythme des Jeux et d'en profiter en se rassemblant.*

Le programme quotidien de la fan zone est le même pour chaque étape, assurant pour chaque usager une équité dans les activités, quelle que soit la commune. Les manifestations culturelles et l'encadrement sportif sont assurés par des membres d'associations du quartier ou de la commune et mettent en avant les enfants, adolescents et jeunes adultes.

## Les jours précédents

- Annonce sur la devanture du lieu partenaire
- Délimitation de la zone
- Drapeau et/ou panneau sur un élément particulier

## Le jour même

### Le matin

- Déplacement de la structure par les agents du lieu précédent
- Montage par les agents du lieu précédent et du lieu du jour

### La matinée

- Ouverture au public à 9h30
- Découverte de sports, mini compétition

### Le midi

- Repas convivial, les participants doivent ramener des choses, lien avec des commerçants

### L'après-midi

- Découverte de sports, mini compétition

### La fin d'après-midi

- podium et goûter
- Diffusion JO

### Le soir

- Ouverture de la buvette
- Diffusion JO
- Spectacle
- Rangement par les agents à 23h

## Le lendemain

- Déplacement de la structure vers le nouveau lieu
- Expo photo du jour précédent sur le panneau et annonce pour les jeux paralympiques

# Les jours précédents

*Les jours précédents permettent de préparer le lieu et de donner envie aux habitants de venir le jour de la venue de la fan zone.*

Une semaine avant l'installation de la fan zone, des agents municipaux viennent sur le lieu pour poser le marquage au sol et les affiches. Les agents utilisent des bombes de peinture à craies, produit éphémère (30 à 45 jours) n'étant pas polluant. Des pochoirs et une canne de marquage permettent de réaliser les formes souhaitées.

Le marquage, reprenant les anneaux olympiques, permet de délimiter des zones et de guider les usagers vers ces zones.

Les affiches sont placées sur la devanture de la médiathèque et des poteaux et arbres du parvis. Elles expliquent la fan zone, les activités proposées, et la date d'installation.

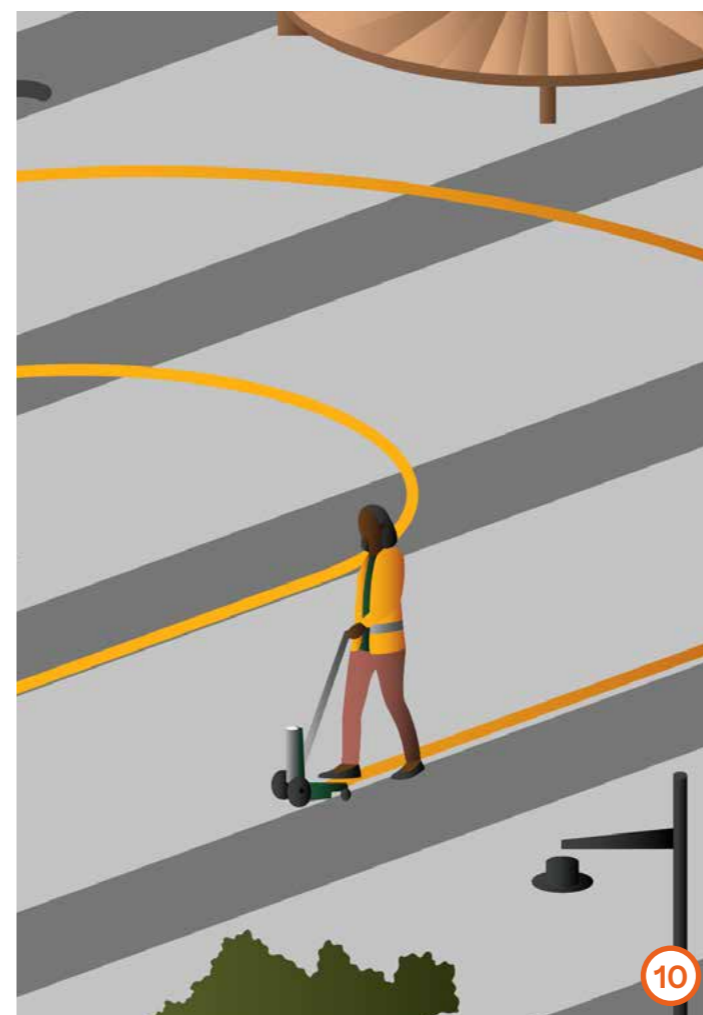

*10. Agent utilisant un appareil de marquage au sol.*

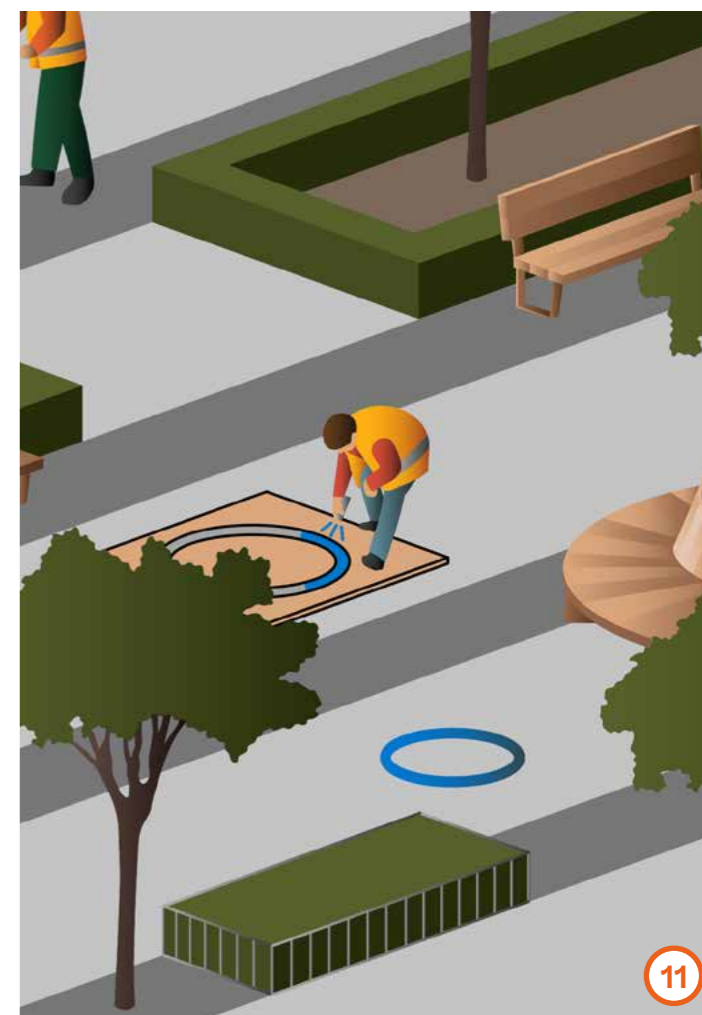

*11. Agent utilisant un pochoir pour appliquer un marquage au sol.*



*12. Agent installant une affiche de l'évènement sur un des lampadaire.*



*13. Affiche annonçant l'évènement.*



# Le matin

Le matin voit l'arrivée et l'installation des structures.

À 8h du matin, les agents municipaux du lieu de la veille arrivent sur place avec la remorque. Ceux de la ville du jour se joignent à eux et installent la fan zone. Le placement des structures est décidé en amont, les agents n'ont plus qu'à suivre les plans. Pour assembler les structures, ils sont aidés par les couleurs sur les tubes.

*14. Cartographie et détail de l'itinéraire de la fan zone dans Plaine Commune.*

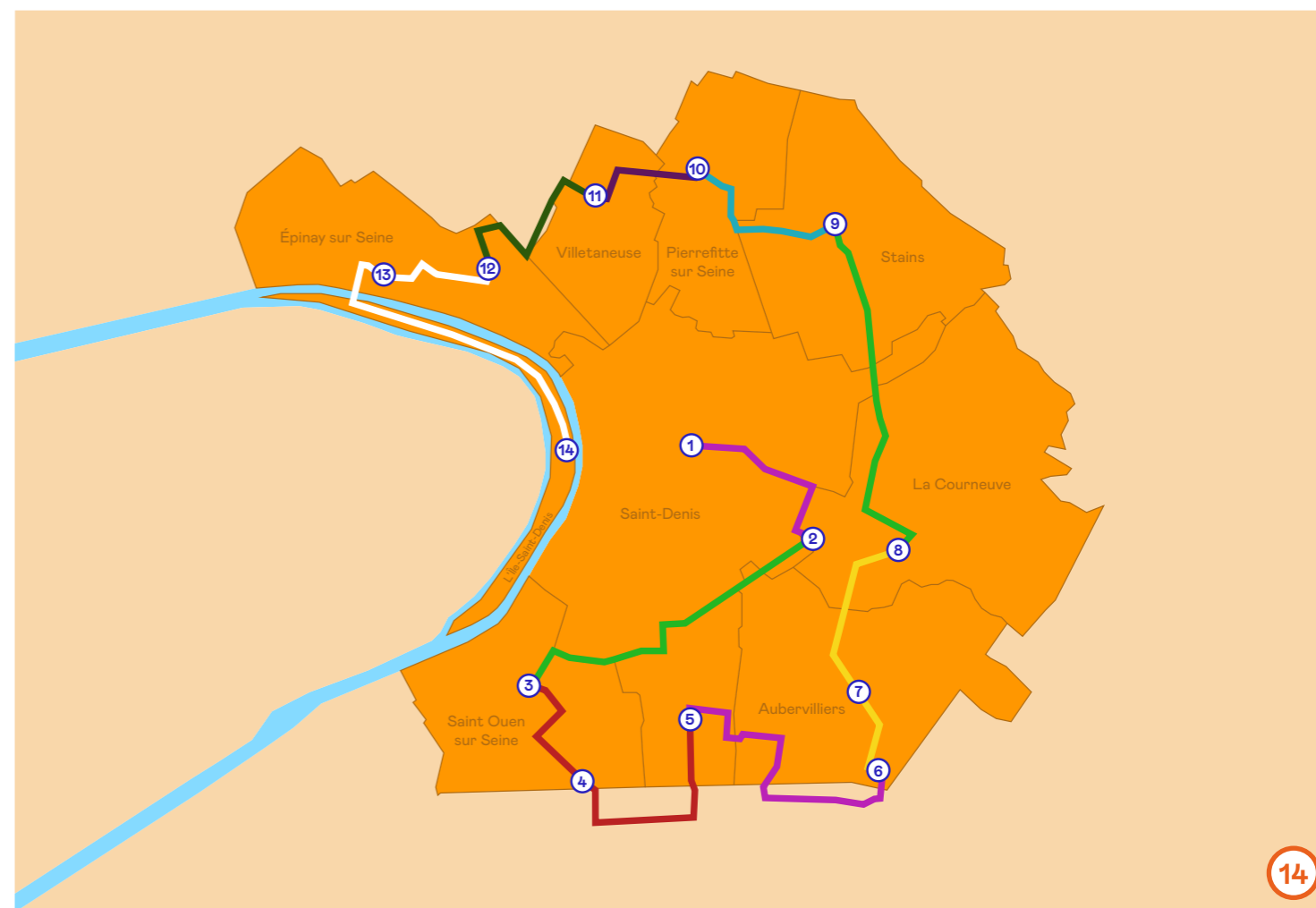

## Étape 1 - 2

Agents de Saint-Denis  
8 min - 2.4 km

## Étape 2 - 3

Agents de La Courneuve  
17 min - 4.4 km

## Étape 3 - 4

Agents de Saint-Ouen-sur-Seine  
7 min - 1.8 km

## Étape 4 - 5

Agents de Saint-Ouen-sur-Seine  
14 min - 4.1 km

## Étape 5 - 6

Agents de Saint-Denis  
14 min - 4 km

## Étape 6 - 7

Agents d'Aubervilliers  
4 min - 1.1 km

## Étape 7 - 8

Agents d'Aubervilliers  
10 min - 2.4 km

## Étape 8 - 9

Agents de La Courneuve  
16 min - 4.6 km

## Étape 9 - 10

Agents de Stains  
6 min - 2.3 km

## Étape 10 - 11

Agents de Pierrefitte-sur-Seine  
6 min - 2 km

## Étape 11 - 12

Agents de Villetaneuse  
9 min - 2.8 km

## Étape 12 - 13

Agents d'Épinay-sur-Seine  
7 min - 1.9 km

## Étape 13 - 14

Agents d'Épinay-sur-Seine  
10 min - 4.1 km



# La matinée

*Le matin voit arriver les premiers usagers de la journée, le rythme est assez calme et propice à l'initiation de nouveaux sports.*

À 9h30, ça y est, la fan zone est ouverte au public. Les enfants et leurs parents sont accueillis au niveau de l'entrée de la médiathèque. Les enfants peuvent participer à des activités sportives et peuvent s'inscrire à une compétition sur la journée. Les membres de l'association Dessine moi 2024 et d'associations sportives locales encadrent l'événement. Des adolescents et jeunes adultes faisant partie d'une association théâtrale animent la scène, jouant les commentateurs sportifs.

*15. Accueil de la fan zone.*

*16. Animation par un membre d'une association théâtre du quartier.*

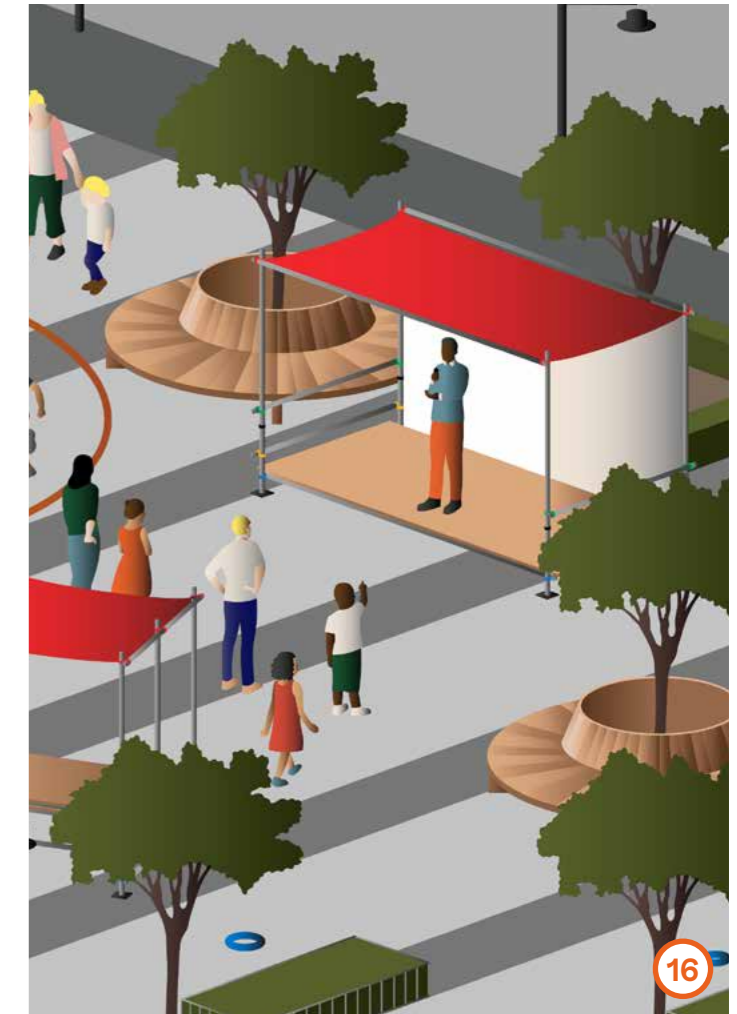
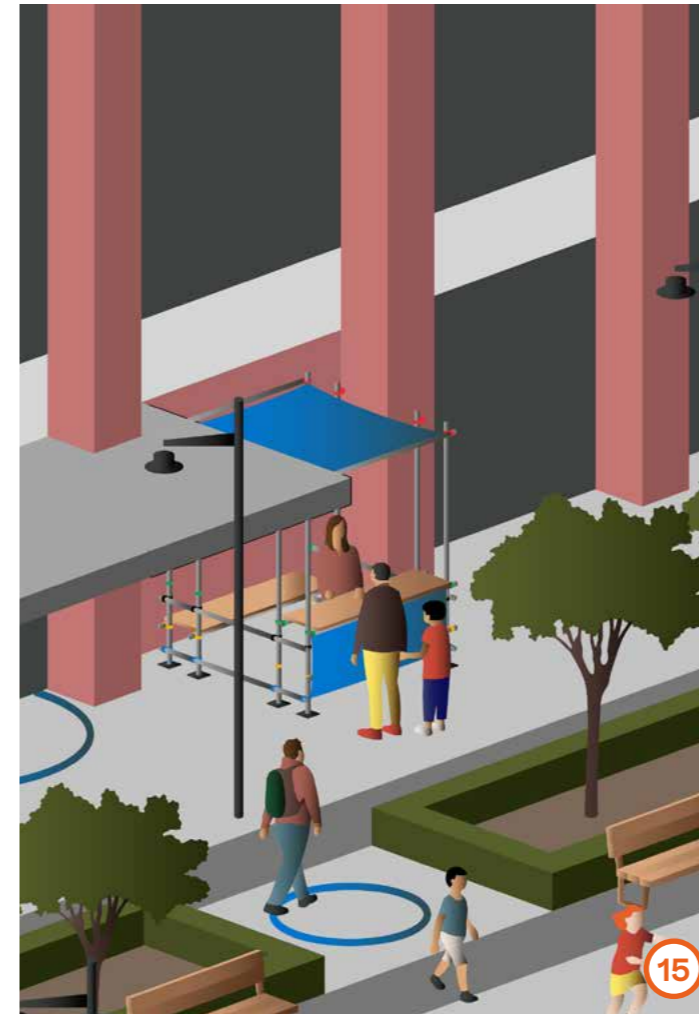



# Le midi

*Le déjeuner voit une pause dans les activités et permet de préparer la fan zone pour l'après-midi.*

À 12h les activités sportives sont mises en pause pour permettre aux usagers de déjeuner. Chacun apporte de la nourriture qui est mise en commun et partagée par tous. Les usagers s'installent sur les tables, les gradins ou sur les bancs pour déjeuner tout en profitant d'un concert donné sur la scène.

*17. Usagers déjeunant sur les bancs publics.*

*18. Usagers déjeunant sur des structures.*

*19. Musicien sur la scène.*

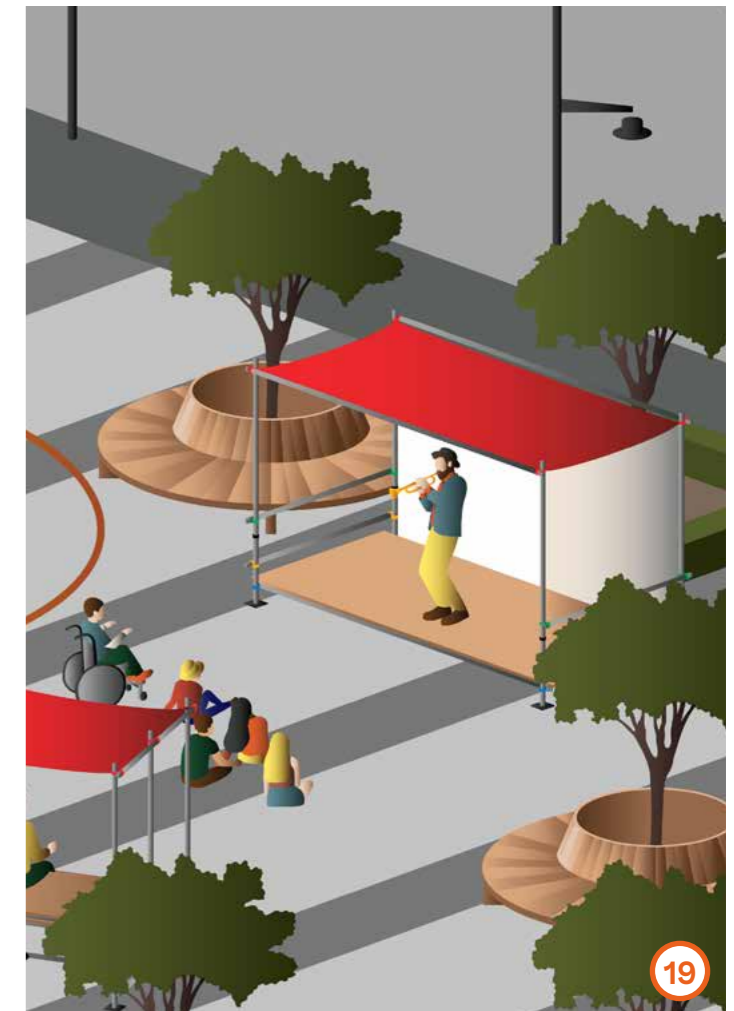
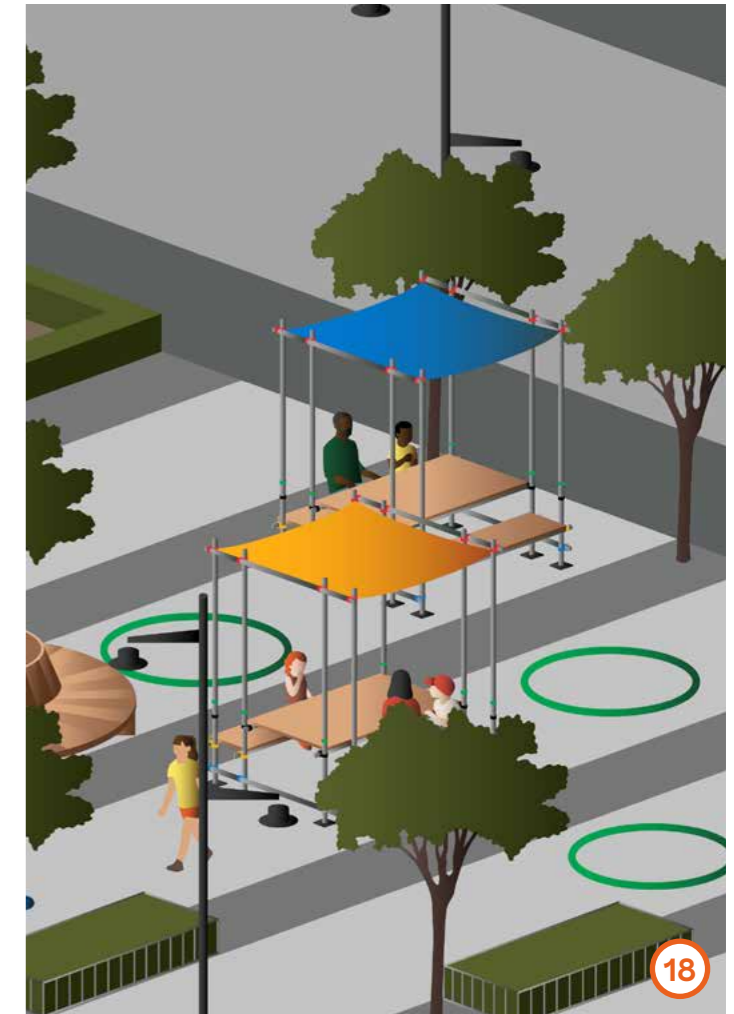
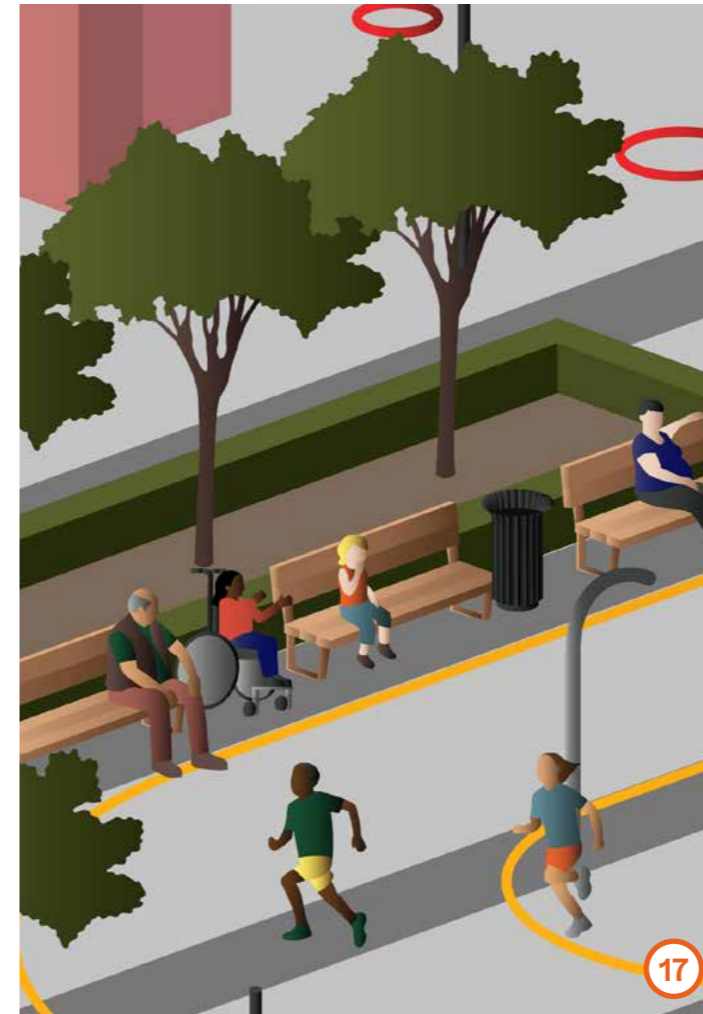



# L'après-midi

*L'après-midi est le moment où l'effervescence est la plus grande, la fan zone s'anime pleinement.*

À 14h les activités reprennent, la mini-compétition aussi. Les brumisateurs sont activés pour rafraîchir les enfants pendant ce jour d'août. Ils découvrent d'autres sports individuels ou en équipes. Certains peuvent profiter d'une pause pour regarder l'exposition itinérante devant et à l'intérieur de la médiathèque. D'autres s'installent sur les tables et gradins à l'ombre. Les membres de l'association théâtrale continuent leur rôle de journaliste sportif, interviewant des enfants, animant des débats humoristiques autour du sport sur la scène.

*20. Membre d'une association théâtrale du quartier jouant le commentateur sportif.*

*21. Membre d'une association théâtrale du quartier jouant le journaliste sportif et interviewant un enfant.*

*22. Usager rentrant dans la médiathèque pour découvrir l'exposition itinérante.*

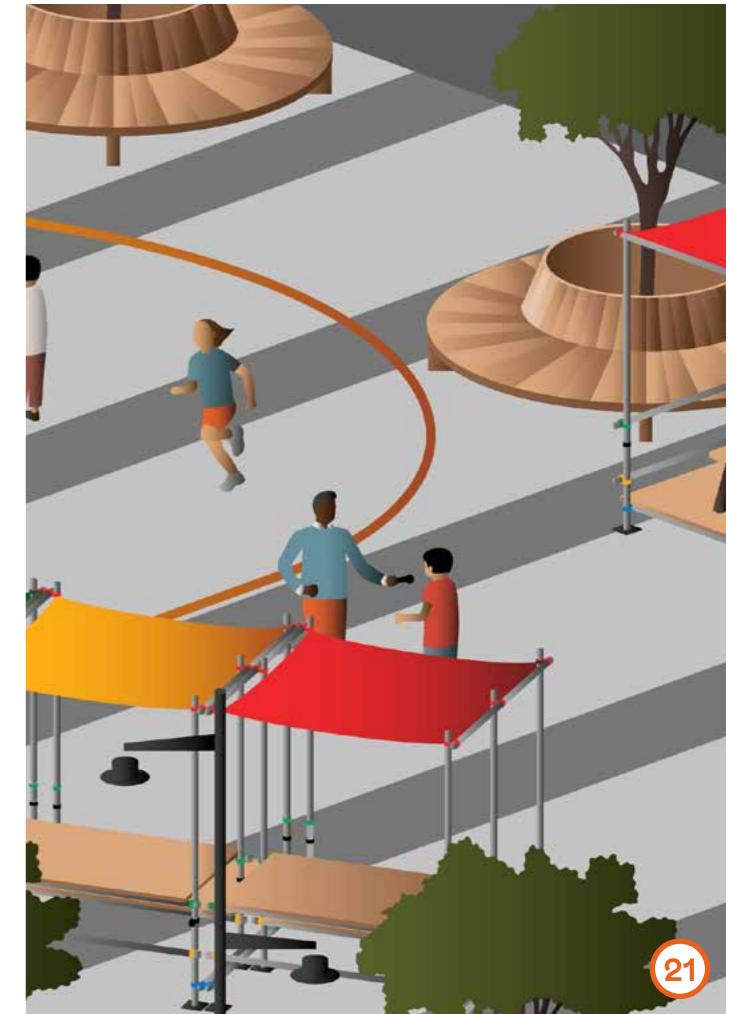



# La fin d'après-midi

*La fin d'après-midi permet de prendre une pause et de récompenser les efforts des participants à la mini-compétition. La fan zone se prépare pour la soirée.*

16h30, c'est la fin des activités et de la mini-compétition. Un goûter et une médaille en chocolat sont distribués aux enfants. La mini-compétition prend fin avec un podium sur la scène. Les gagnants sont aussi interviewés par les membres de l'association théâtrale. Les organisateurs installent le projecteur pour diffuser les JO.

*23. Podium de remise des médailles de la journée.*

*24. Préparation du goûter.*

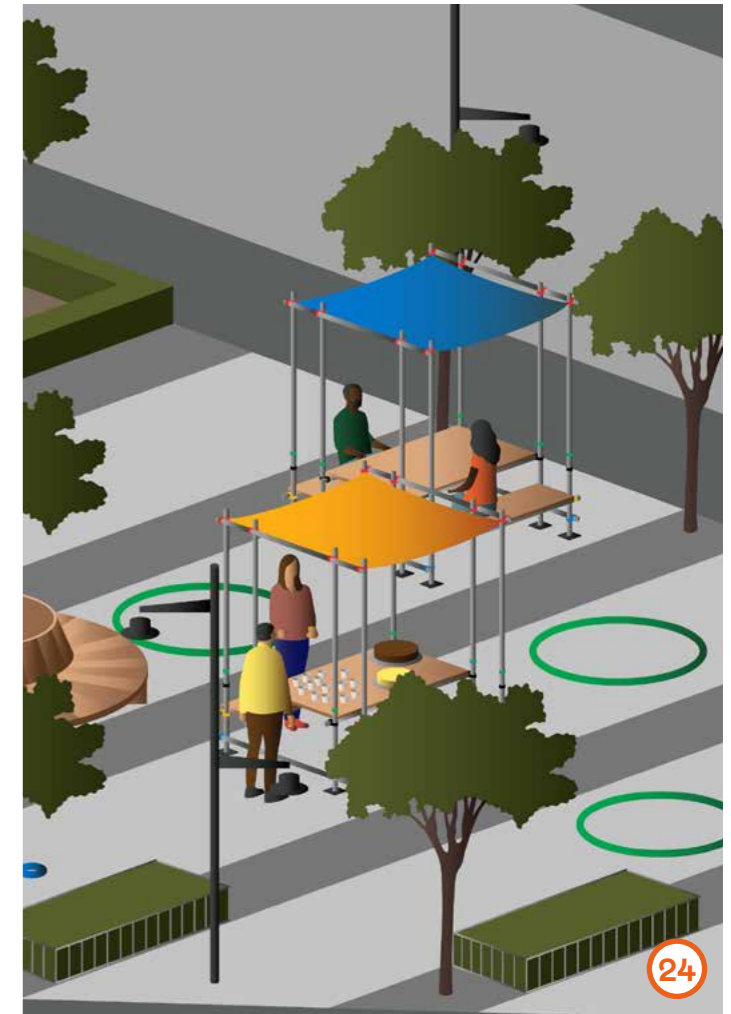
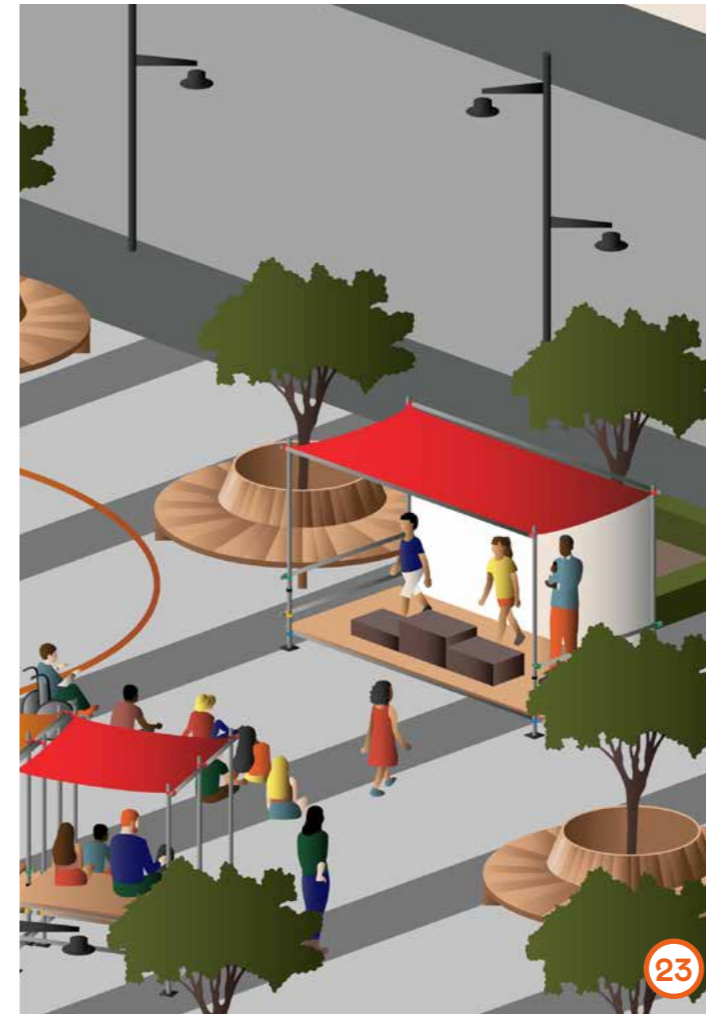



# La soirée

*La soirée est le deuxième temps fort de la fan zone, permettant de se retrouver devant les exploits des sportifs du monde entier.*

18, c'est le début de soirée, les JO sont diffusés et des boissons (jus de fruits, sirop à l'eau) sont disponibles pour les usagers. La diffusion est entrecoupée par des spectacles.

Passé 21h, la fan zone est finie, les usagers rentrent chez eux et les organisateurs, aidés par les agents municipaux, démontent les structures. Le tout est rangé dans la remorque pour pouvoir repartir le lendemain matin.

*25. Diffusion des Jeux avec un projecteur. Les bâches de la structures permettent de faire de l'ombre pour une bonne projection.*

*26. Usagers profitant des tables.*

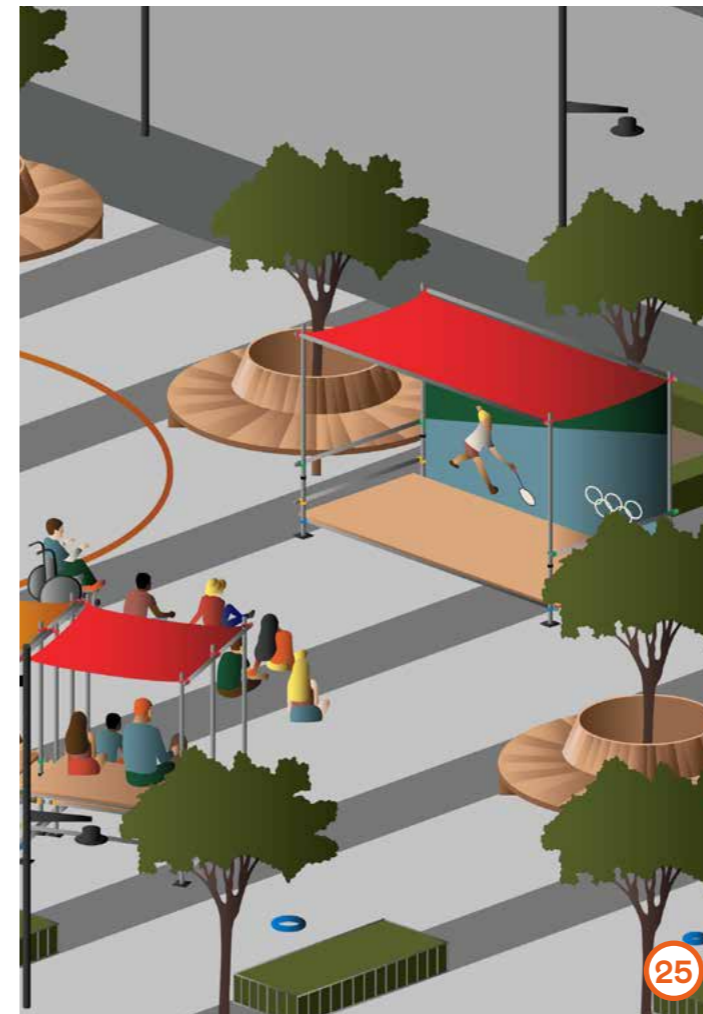



# Le lendemain

*Le lendemain, tout recommence dans un nouveau lieu.*

7h30, le lendemain matin, les agents municipaux installent une expo avec les photos de la veille et apportent la remorque au nouveau lieu.

*27. Exposition photographique de l'évènement de la veille.*

*28. Affiche annonçant le prochain évènement.*





# La fan zone après les jeux

*Et après ? Que se passera-t-il pour la fan zone itinérante de Plaine Commune lorsque la torche des Jeux Paralympique sera éteinte ?*

La fan zone pourra être activée après les Jeux de 2024 pour d'autres événements sportifs ou pas, avec des modifications si besoin.

Ce modèle de fan zone itinérante dans les quartiers pourra se développer dans d'autres villes et pourra participer au renouvellement des Jeux Olympiques et Paralympiques. Il n'est plus souhaitable d'organiser d'immenses événements, nécessitant de nouvelles infrastructures, rarement utiles, chères et destructrices pour les lieux qui voient leur implantation.

Les Jeux pourraient prendre une autre forme, plus désirable, se rapprochant de leur conception antique. Ils se tiendraient tous les 4 ans en Grèce et mettraient un pays à l'honneur, sa culture, son histoire, ses sports. Ainsi, tous les peuples pourront être sur le devant de la scène, non plus ceux dont le pays est le plus riche

(ou veut le prétendre). Cette forme nouvelle, plus humaniste et saine, mettra fin à la vision hors-sol du CIO actuel ainsi qu'aux envies de démonstration ridicules de quelques nations, en décalage avec les principes même de l'olympisme.